



## Jednoduchý systém

Každý systém je dodávaný kompletný, pripravený pre inštaláciu do výrobnjej linky v priebehu niekoľkých minút. Riadiaca jednotka, atramentový systém a tlačová hlava sú integrované do jedného zariadenia. Pre spustenie tlačiarne sa jednoducho zapne napájanie a vloží sa atrament do zásobníka. K tlačiarne je dodávaný jednoduchý držiak, ktorého polohu je možné jednoducho meniť z horizontálnej polohy (tlač z boku) do vertikálnej polohy.

## Jednoduché ovládanie

Ikony umožňujú jednoduché vyberanie správ, ich tvorbu a nastavenie tlačiarne. Funkčné klávesy sú navrhnuté tak, aby užívateľovi zjednodušili prácu so správami, ušetrili čas a minimalizovali chyby. Jednoduché programovanie názvu produktu, informácie o linke, aktuálny čas a dátum, počítadlo a nahraná grafika.

## Variabilita fontov

Veľkosť znakov pri zariadení SX-7 je od 10 mm do 13 mm a pri zariadení SX-16 je výška znakov od 10 mm do 32 mm.

Pre tlač jedného alebo dvoch riadkov ponúka široký rozsah veľkosti fontov. Tlačiareň I-MARK SX 7/16 používa tlakové zásobníky atramentu, z toho dôvodu nie je potreba externého čerpadla pre atrament. Operátor je včas upozornený na nízku hladinu atramentu v zásobníku.

## Spoľahlivosť

Preverený systém Drop-on-Demand je zárukou spoľahlivosti a nenáročnosti na údržbu. Tým, že systém používa len atrament znižujú sa Vaše náklady na tlač a prevádzku.

Tlačiareň I-MARK SX 7 vhodná pre tlač jedného riadku a I-MARK SX 16 pre tlač do dvoch riadkov.

Označovacie hlavy sú úsporné a ľahko použiteľné. Tlačiarne s jedinečným dizajnom a rýchlou preplachovacou funkciou sú navrhnuté tak, aby vydržali čo najdlhšie i vo veľmi náročných podmienkach.

J E T - A - M A R K

J E T - A - M A R K  
D R O P - O N - D E M A N D



## Zloženie tlačiarne

Riadiaca jednotka s vbudovanou klávesnicou a potlačovacou hlavou  
 4 riadkový podsvietený 128 x 64 grafický displej  
 7 ventilová alebo 16 ventilová potlačovacia hlava  
 Napájací zdroj a kábel 90-230 V, 50/60 Hz  
 Stojan a držiaky

## Veľkosť fontov

### SX-7

5 X 5 font      výška znaku (10 mm)  
 7 X 5 font      výška znaku (13 mm)

### SX-16

5 X 5 font      výška znaku (10 mm)  
 7 X 5 font      výška znaku (13 mm)  
 9 X 7 font      výška znaku (19 mm)  
 14 X 10 font   výška znaku (28 mm)  
 16 X 10 font   výška znaku (32 mm)

## Typy písma

Tučné, obrátené, zrkadlené

## Funkcie softvéru

Čas a dátum  
 Dátum spotreby, kód zmeny  
 Alfnumerické počítadlo, kódy dávky  
 Automatické nastavenie rýchlosti tlače  
 Vytváranie grafiky, obrázkov (SX-16)  
 3 úrovne ochrany heslom

## Správy

Počet správ - 100  
 Dĺžka správy - 2000 bodov

## Rýchlosť tlače

60 metrov/min

## Horúce klávesy

Štart, stop, indikácia tlače  
 Výber správ  
 Editácia textu  
 Editácia počítadla

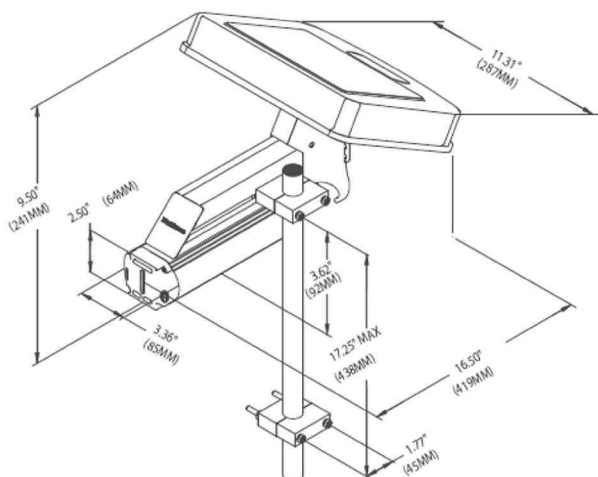
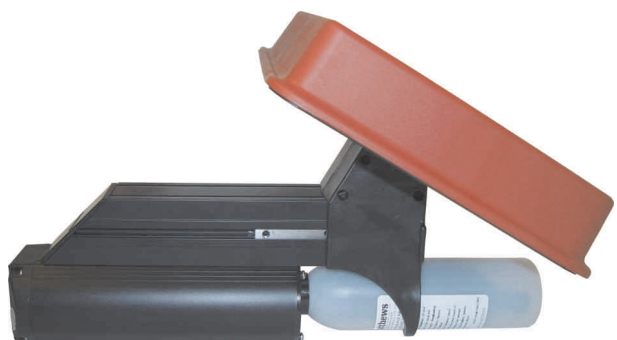

# BOTTLING PRINTING

jednotka v priemyselnom značení